

G-ESN

熱風乾燥機 簡單操作的功能

優點:

- 最佳性能
- 靈活性
- 不會降溫
- 精準的控制
- 不銹鋼乾燥料斗



G和ESN系列的熱風乾燥機主要是用在去除吸濕性差的熱塑性材料的表面水分;也適用於高消耗率的材料應用上。加熱器,鼓風機和控制器會固定在乾燥料斗的側面以形成獨立的乾燥機。

ESN熱風器是一個加裝設備,通過使用特殊的高溫柔性或鋼管連接到隔熱乾燥料斗。

熱氣乾燥器和料斗通常會固定在地板上並且可以提供給一個或多個加工機器。溫度控制由電子恆溫器執行,安全恆溫器可作為選配。

**客製化：
靈活配置：**

- 可直接安裝在射出機，壓出機，地板或推車上以備移動。
- 熱風機獨立分開
- 可一台共應多台
- 料斗容量從10到3千升
- 料斗採用不銹鋼製造，以避免污染和腐蝕的風險。
- 密合的結構（不會有散熱問題，料斗內的溫度均勻）。

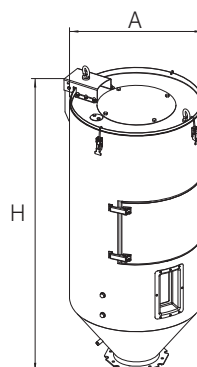
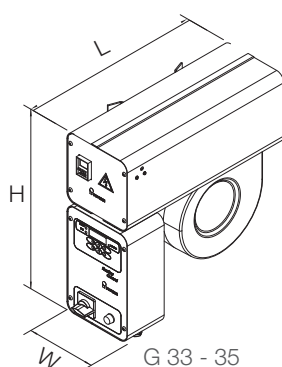
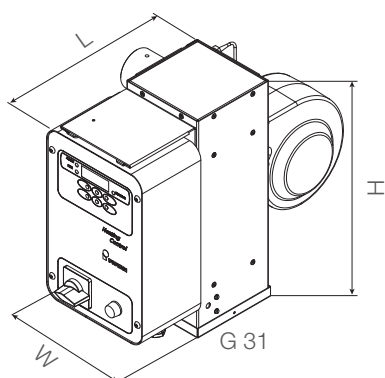

規格說明		G series			ESN series			
		G 31	G33	G35	ESN 40	ESN 60	ESN 80	ESN 120
風量	m ³ /h	20	70	120	400	600	800	1200
鼓風機功率	kW	0.08	0.3	0.3	1.1	5.5	7.5	11
加熱功率	kW	1.5	2.5	3	11.4	18	27	36
總功率	kW	1.6	2.8	3.3	13	24	35	48
最高溫度	°C	140						
Dimensions (W)	mm	202	223	285	670	950	950	950
Dimensions (L)	mm	465	530	530	670	950	950	950
Dimensions (H)	mm	351	491	491	1650	1640	1640	1640
Weight 重量	kg	12	25	27	120	170	200	350

* 50Hz

入料斗的建議配對																
MODELS	T10	T30	T50	T75	T100	T150	T200	T300	T400	T600	T800	T1000	T1500	T2000	T2500	T3000
G 31																
G 33																
G 35																
ESN 40																
ESN 60																
ESN 80																
ESN 120																

991D068 - Disclaimer: data in this document may be out of date. Please consult technical data sheet



新舟科技股份有限公司
UNIPLAST CORPORATION

234 新北市永和區中山路一段168號10樓 TEL: +886 2 2928 2161
FAX: +886 2 2928 4903 info@uniplast.com.tw www.uniplast.com.tw